

# DREMAX

## マルチスライサーミニ・ささがきスライサーミニ DX-50・DX-50B・DX-55 取扱説明書

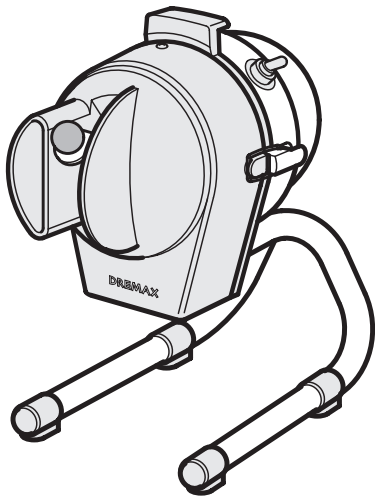

マルチスライサーミニ  
**DX-50**

マルチスライサーミニ  
ラッパ投入口タイプ  
**DX-50B**

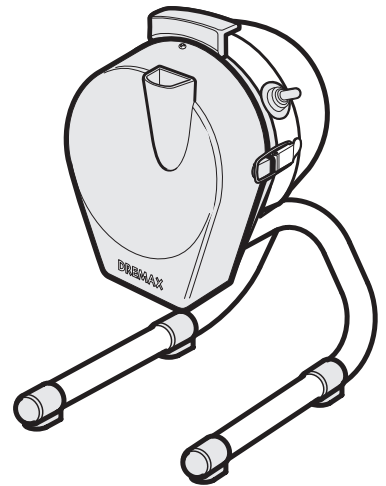
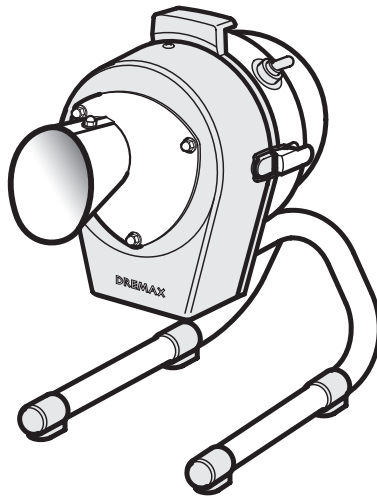

ささがきスライサーミニ  
**DX-55**



**警告**



接触禁止

運転中は危険ですので投入口へは絶対に手を入れしないでください。  
けがの原因になります。[3機種共通の警告です]

### もくじ



安全上のご注意	1
各部のなまえ	3
正しい使い方	4
厚み調整のしかた	9
お手入れ方法	11
丸刃の研ぎ方	13
丸刃のはずし方	15
仕様	17
保証とアフターサービス	裏表紙
保証書	裏表紙

- このたびは **DREMAX マルチスライサーミニ DX-50・DX-50B・ささがきスライサーミニ DX-55** をお買い上げいただきまして、まことにありがとうございます。
- 製品を安全に正しくご使用していただくために、お使いになる前に必ず取扱説明書をよくお読みになり十分にご理解ください。
- 取扱説明書はお読みになられた後、いつでもお手元においてご使用ください。

保証書は取扱説明書の裏表紙に記載しております。  
お買い上げ日、販売店名などの記入をお確かめください。



# 安全上のご注意

- ご使用になる前に内容をよくお読みのうえ、安全に正しくお使いください。
- ここに示した注意事項は、安全に関する重大な内容を記載していますので必ずお守りください。
- 警告・注意の指示と意味は次のようになっています。











 <b>警告</b>	誤った取り扱いをすると人が死亡または重傷を負う可能性が想定される内容を示します。
 <b>注意</b>	誤った取り扱いをすると人が傷害を負ったり物的損害*の発生が想定される内容を示します。





\*物的損害とは、家屋・家財および家畜・ペットにかかわる拡大損害を示します。











## 図記号の例

 刃物注意	△は、注意(警告を含む)を示します。具体的な注意事項は、△の中や近くに文章や絵で示します。左図の場合は"刃物注意"を示します。
 分解禁止	⊘は、禁止(してはいけないこと)を示します。具体的な禁止内容は、⊘の中や近くに文章や絵で示します。左図の場合は"分解禁止"を示します。
 プラグを抜く	●は、強制(必ずやること)を示します。具体的な強制内容は、●の中や近くに文章や絵で示します。左図の場合は"プラグを抜くこと"を示します。

## 警告

 使用禁止	本取扱説明書の記載内容が理解できない人は本機を使用しないでください。	事故の原因になります。
 分解禁止	修理技術者以外は、絶対に修理・改造をしないでください。	火災・感電・けがの原因になります。
 分解禁止	当社が使用者側での部品交換および修理を推奨しない箇所を、使用者側の判断により部品交換および修理をしないでください。	故障・破損・けがの原因になります。
 刃物注意	刃物は鋭利ですので、直接手で触れないでください。特にお手入れの際は十分に注意してください。	けがの原因になります。
 水濡れ禁止	本体を水に浸したり、電源コードを水につけないでください。また、保護スイッチ、ON/OFFスイッチなどの電源部に水をかけないでください。	ショート・感電・故障の原因になります。
 禁止	投入口に水を流し入れながら機械を作動させて食材のカットなどをしないでください。機械内部に水が入る恐れがあります。	ショート・感電・故障の原因になります。
 禁止	運転中に部品などを本体からはずさないでください。	故障・破損・けがの原因になります。
 接触禁止	投入口に手や指を入れないでください。	けがの原因になります。
 禁止	野菜以外のものを入れて運転しないでください。	故障・破損・けがの原因になります。
 禁止	子どもに使用させないでください。また、機械のそばに子どもを近づけないでください。	火災・感電・けがの原因になります。

 <b>警告</b>		
 強制	各ユニットの取り付け・取り外し、お手入れをする際は、必ず ON/OFF スイッチを「OFF」にし、機械が停止していることを確認し、電源プラグを電源コンセントから抜いてください。	けが・感電の原因になります。
 禁止	保護スイッチを細い棒などで押さないでください。ON/OFF スイッチが「ON」になっていた場合、回転部が作動して危険です。	けがや故障の原因になります。
 強制	必ず、作業の開始前と終了時に刃物の状態を確認してください。万一、作業中に刃が欠けた場合は、カットした全ての食材を捨ててください。	けがの原因になります。

 <b>注意</b>		
 禁止	ご使用の際は、機械を平らな場所に置いてください。すべりやすい場所や土台が不安定な机など、ぐらつく場所では使用しないでください。	機械の転倒による破損やけがの原因になります。
 強制	交流 100V (定格) 以外では使用しないでください。	火災・感電・故障の原因になります。
 禁止	電源コードをキズつけたり、破損したり、加工したり、無理に曲げたり、引き抜いたり、ねじったりしないでください。また、電源コードに重い物を載せたり、挟み込んだり、ガスコンロなどの熱源に近づけたりしないでください。	電源コードが破損し、火災・感電の原因になります。
 強制	ON/OFF スイッチを「OFF」にし、回転が停止するのを確認してから電源プラグを電源コンセントから抜き差ししてください。	けがの原因になります。
 プラグを持つ	電源プラグを抜くときは、電源コードを持たずに必ず先端の電源プラグを持って引き抜いてください。	ショートや感電して発火する恐れがあります。
 使用禁止	電源コードが傷んでいたり、電源プラグの電源コンセントへの差し込みがゆるい場合は、使用しないでください。	ショート・感電・発火の原因になります。
 禁止	運転中に本体を移動させないでください。	故障・破損・けがの原因になります。
 強制	モーター連続使用時間 (常温の場合 20 分) を経過した場合は、一度 ON/OFF スイッチを「OFF」にし、電源プラグを電源コンセントから抜いて 30 分程度休止してください。	故障の原因になります。
 プラグを抜く	ご使用の時以外は、電源プラグを電源コンセントから抜いてください。	絶縁劣化による感電・漏電・火災の原因になります。
 禁止	本体および付属部品の煮沸消毒をしないでください。食器洗浄機の使用もしないでください。	機械の故障・変形・破損の原因になります。

# 各部のなまえ

## DX-50 用カバー (長ネギ輪切り用)

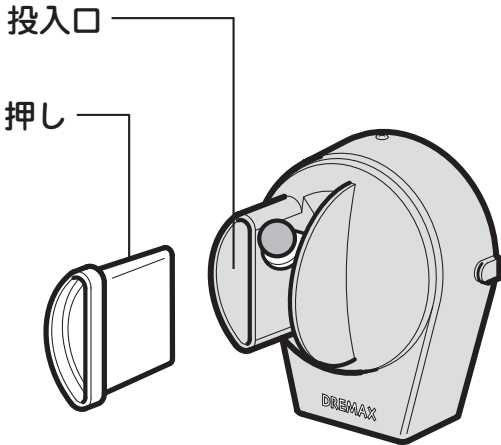

## DX-50B 用 カバー (万能ネギ 輪切り用) ラッパ投入口



## DX-55 用 カバー (ごぼうさがき用) (長ネギ斜め切り用)

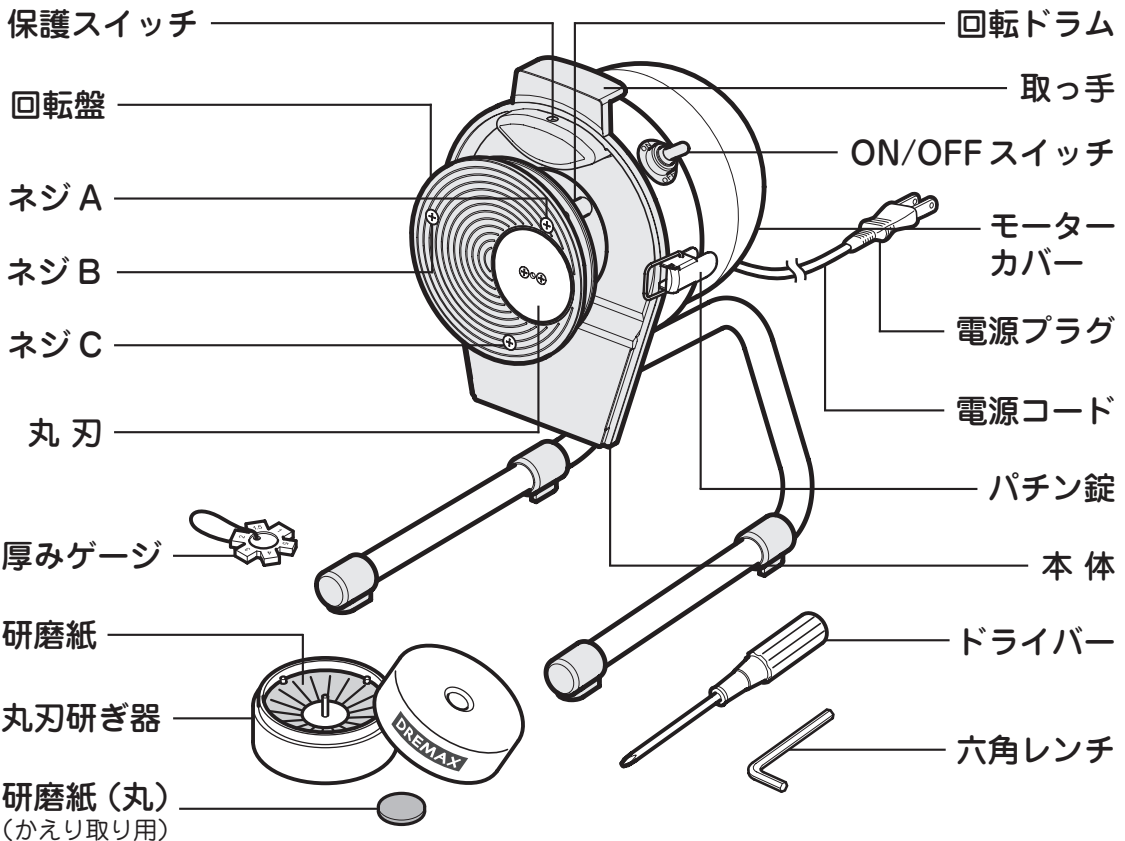
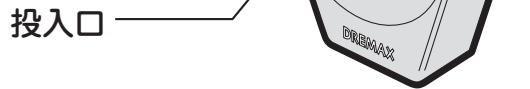

# 正しい使い方

- ※ 本機を初めてご使用になる場合は、必ず洗浄してからお使いください。  
洗浄のしかたは「お手入れ方法」(11 ページ)を参照してください。
- ※ 運転中に停電になったときは、電源が復旧する前に、必ず ON/OFF スイッチを「OFF」にし、復旧してから ON/OFF スイッチを「ON」にしてください。
- ※ 本機を使用する際、投入口に水を流し入れながら食材をカットしないでください。  
機械内部に水が入る恐れがあり、故障の原因になります。
- ※ ご使用の際は、機械を平らな場所に置いてください。  
すべりやすい場所や土台が不安定な机など、ぐらつく場所では使用しないでください。

## 1 本体にカバーを装着します

- ※ カバーを取り付ける際は、必ずコンセントから電源プラグを抜いてください。

本体の左右にあるパチン錠でカバーを固定してください。

安全のため保護スイッチがついています。  
カバーがはずれた状態では保護スイッチがはたらき、ON/OFF スイッチを「ON」にしても作動しません。  
ご使用になるときはカバーを正しく装着し、パチン錠を確実に掛けてください。

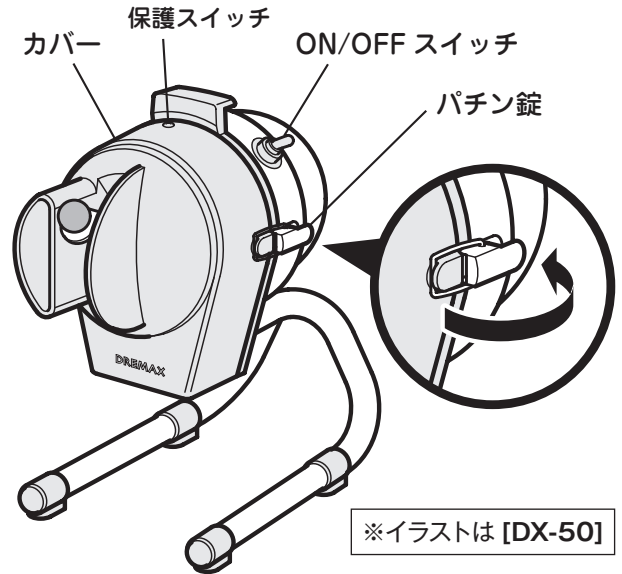

### ⚠ 警告



強制

丸刃は鋭利な薄い刃物で作られていますので取り扱いには十分ご注意ください。  
また、作業の開始時と終了時に刃の状態を確認してください。万一、作業中に丸刃が欠けた場合は、安全のためにカットした全ての食材を捨ててください。(けがの原因になります。)

## 2 電源プラグをコンセントに差し込みます

ON/OFF スイッチが「OFF」になっていることを確認してから差し込んでください。

### ⚠ 警告



水濡れ禁止

濡れた手で電源プラグを差し込まないでください。  
感電の恐れがあります。



プラグを持つ

必ず、電源プラグを持って抜き差ししてください。  
電源コードを引っ張ると破損の原因になります。

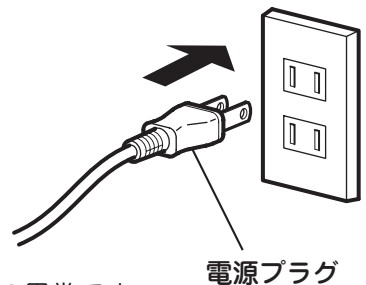

- ※ カバーを取り外した状態で本体が作動する場合は、保護スイッチの異常です。  
使用せずに販売店にご連絡ください。

### 3 容器を本体の下に置き、ON/OFF スイッチを入れます

- ◎ 短時間で大量にスライスできますので少し大きめの容器を用意してください。
- ◎ 容器の大きさの目安は 300 × 400 × 80 (mm) です。
- ◎ 厚みは "1mm" に設定してあります。(DX50B ラップ投入口タイプは 4mm に設定) 変更する場合は付属の厚みゲージを使用して調整してください。(9 ページ参照)

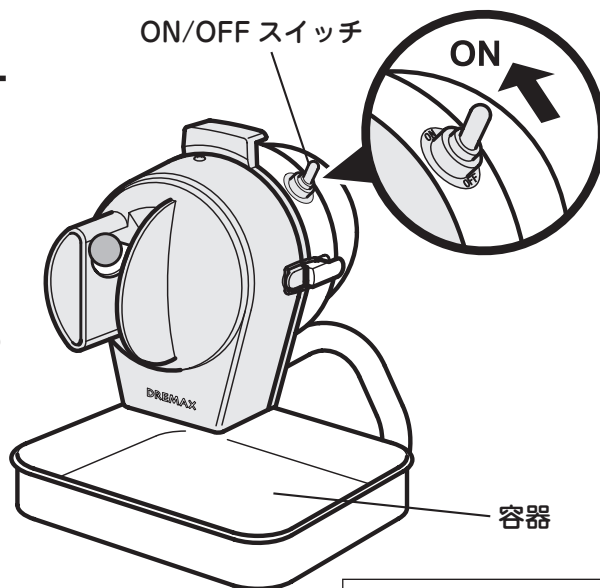

※イラストは [DX-50]

#### ⚠ 警告



接触禁止

危険ですので、投入口には絶対に手を入れないでください。  
けがの原因になります。

### 4 食材をスライスします

#### DX-50 をご使用の場合

##### 長ネギの輪切り

- ◎ 食材を投入口より押し込んでください。
- ※長ネギなどの長い食材は、図のように手で持って投入口に食材を押し込んでください。短くなった食材や小さい食材は押しを使って押し込んでください。

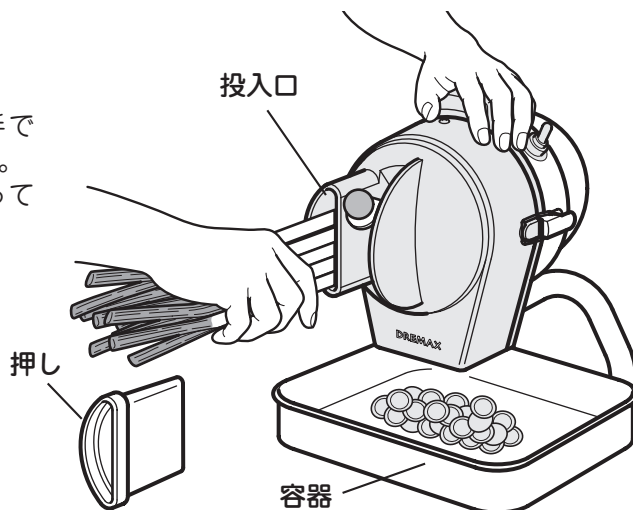

#### ⚠ 警告



接触禁止

必ず "押し" を使って押し込んでください。  
危険ですので投入口へは絶対に手を入れないでください。  
けがの原因になります。

#### ⚠ 警告



接触禁止

丸刃は鋭利な薄い刃で作られていますので作業の開始前と終了時に、必ず刃の状態を確認してください。万一作業中に丸刃が欠けた場合、もしくはその他の異物が混入した場合は、安全のためカットした全ての食材を捨ててください。  
(けがの原因になります。)

## DX-50B をご使用の場合

### 万能ネギの輪切り

◎ 束ねた万能ネギの葉先を平らに切り落としてください。

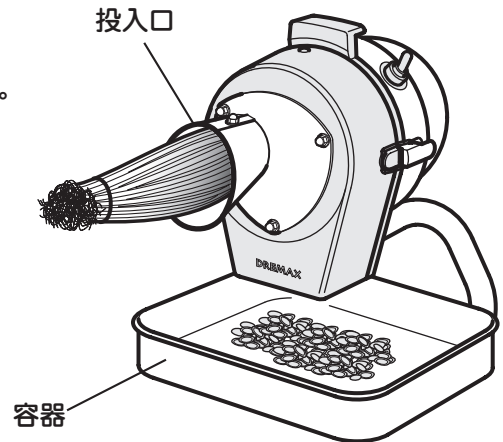
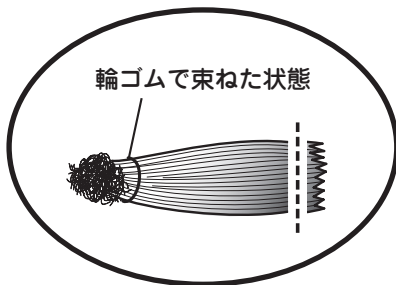

◎ 万能ネギの根元を持って投入口より押し込んでください。

※奥まで指を入れないでください。

◎ 食材を押し込む速度が速いと厚く、遅いと薄くスライスできます。  
(厚みを厚めにセットし、食材を遅く(軽く) 押し、きれいに切れます。)

◎ 短くなった食材は取り出してください。

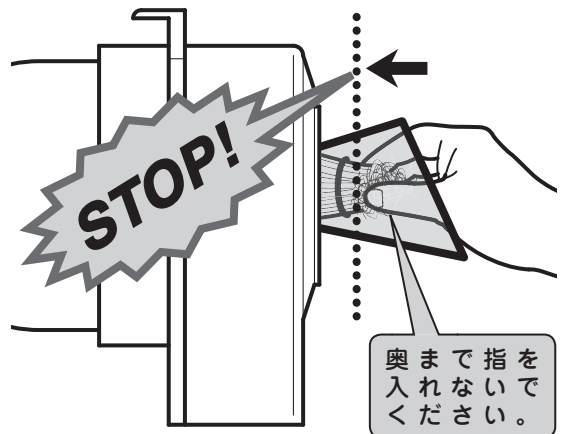

#### 警告



接触禁止

危険ですので投入口の奥まで指を入れないでください。  
けがの原因になります。

## DX-55 をご使用の場合

### 長ネギの斜め切り

- ◎ 食材を投入口より1本ずつ押し込んでください。
- ◎ 短くなった食材は、新たな食材で投入口へ押し込んでください。

#### ⚠ 警告



接触禁止

危険ですので投入口へは絶対に手を入れないでください。  
けがの原因になります。

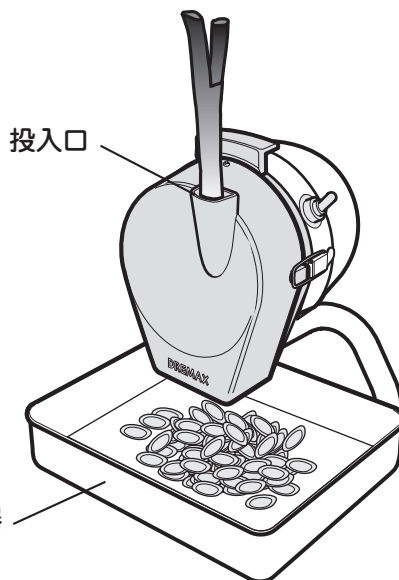

### ごぼうのささがき

- ◎ 食材を投入口より回しながら押し込んでください。
- ◎ 短くなった食材は、取り出してください。  
※必ずスイッチを「OFF」にしてから食材を取り出してください。
- ◎ ごぼうが太い場合には・・・  
下図のように切り込みを入れたごぼうを回しながら押し込むときれいなささがきができます。

食材を回しながら入れる

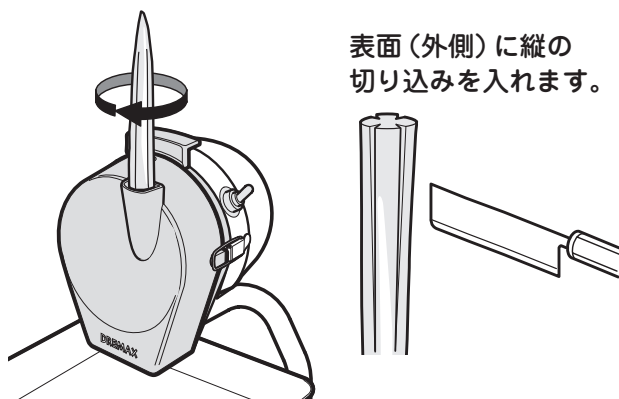
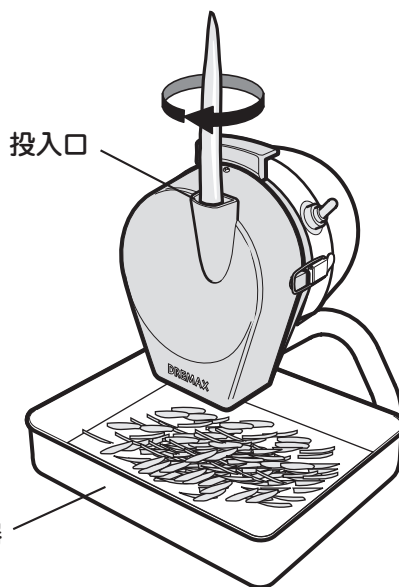

※ ごぼうのささがきは手で回す必要があり、その分多少のロスが出ます。



## 5 作業を終了したら ON/OFF スイッチを「OFF」にし、電源プラグをコンセントから抜いてください

必ず、ON/OFF スイッチを「OFF」にしてから電源プラグを抜いてください。

### 警告



水濡れ禁止

濡れた手で電源プラグに触れないでください。  
感電の恐れがあります。



プラグを持つ

必ず、電源プラグを持ってコンセントから抜いてください。  
電源コードを引っ張ると破損の原因になります。

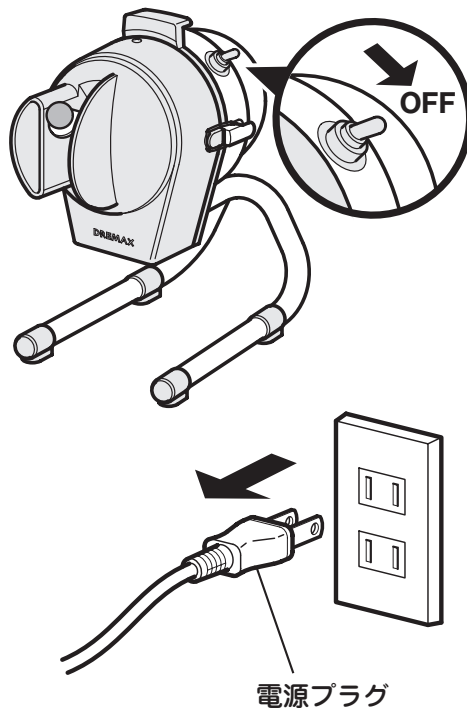

# 厚み調整のしかた

## 1 厚みゲージをあてながら ネジを回します

- ※調整前、ON/OFFスイッチを「OFF」にして電源プラグをコンセントから抜いてください。
- ※厚み調整をする際は、本体から丸刃を取り外してください。  
はずし方は15ページの「丸刃のはずし方」を参照してください。

回転ドラムと回転盤の間に厚みゲージをあてて調整してください。

◎厚み調整ネジA・B・Cそれぞれの部分に厚みゲージをあてながら3箇所とも同じ幅にしてください。

◎出荷時には

DX-50/DX-55 : "1mm"

DX-50B : "4mm"

に設定してあります。

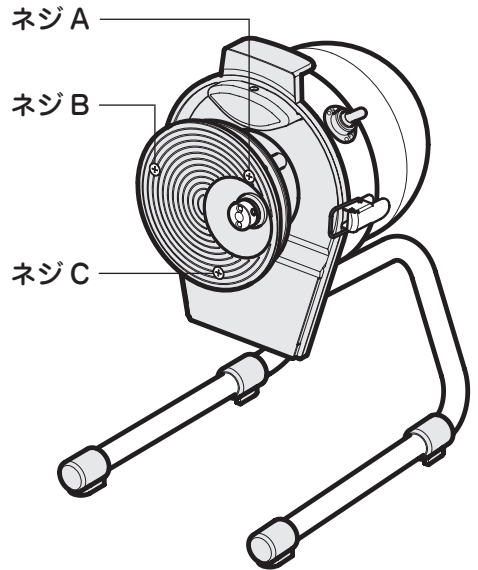

**⚠ 注意**

丸刃の面より回転盤の面が出ないようにしてください。  
回転盤が投入口に接触して回転しなくなり、切れが悪くなったり故障の原因になります。

**強制**

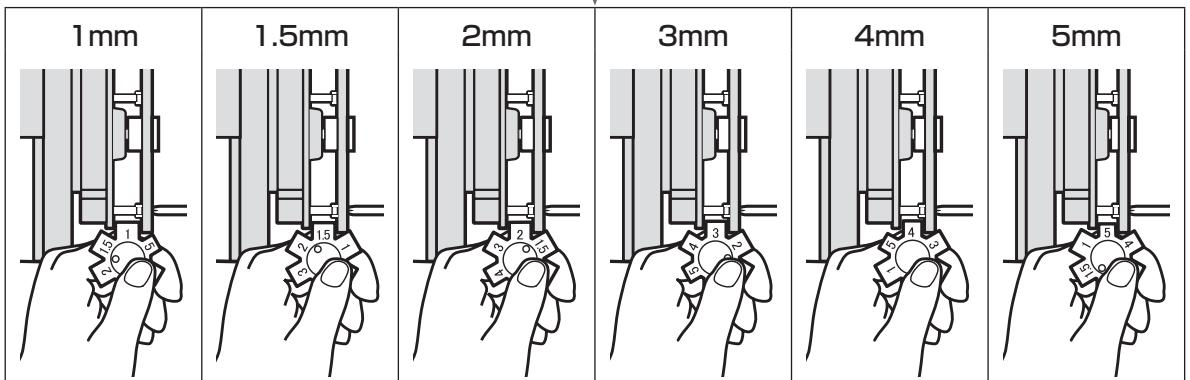
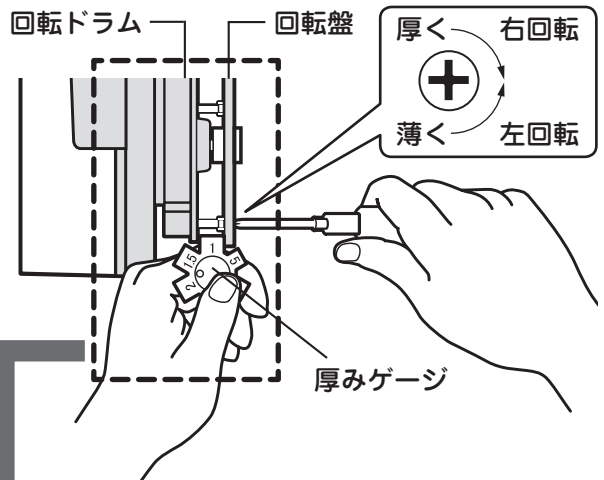

## 2 微調整をします

1mm 以下の調整は、厚み調整ネジ A のみ回しておこなってください。

◎半回転で"約 0.4mm" 移動します。

例：厚みゲージで厚さ 1mm に設定しているとき、厚み調整ネジ A を左に半回転させると厚さ 0.6mm になります。

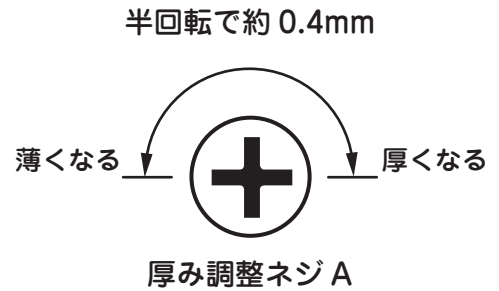

# お手入れ方法

ご使用後は、付着した食材が乾いてこびりつく前に記載どおりの手順できれいに洗浄して取り除いてください。洗い残しが故障の原因になることがあります。

手入れ不足に起因する故障の場合、有償修理となります。

## 1 カバーをはずし、本体を掃除します

- ① 必ず、ON/OFF スイッチを「OFF」にして電源プラグをコンセントから抜いてください。
  - ② 本体左右のパチン錠を解除し、カバーをはずしてください。
  - ③ 本体から丸刃を外してください。  
外し方は 15 ページの「丸刃のはずし方」を参照してください。
  - ④ 投入口内に残った食材は、カバーをはずしてから取り除いてください。
  - ⑤ 前面上方向から水掛洗いをしてください。  
食材や汚れが落ちない場合は、ブラシ等を使って洗ってください。
- ※ 保護スイッチに水が入らないように指でふさぎながらおこなってください。
- ⑥ 本体を乾いた布等できれいに拭き取ってください。

### ⚠ 注意



強制

お手入れの際、落下、転倒などの衝撃を与えないでください。  
故障の原因になります。

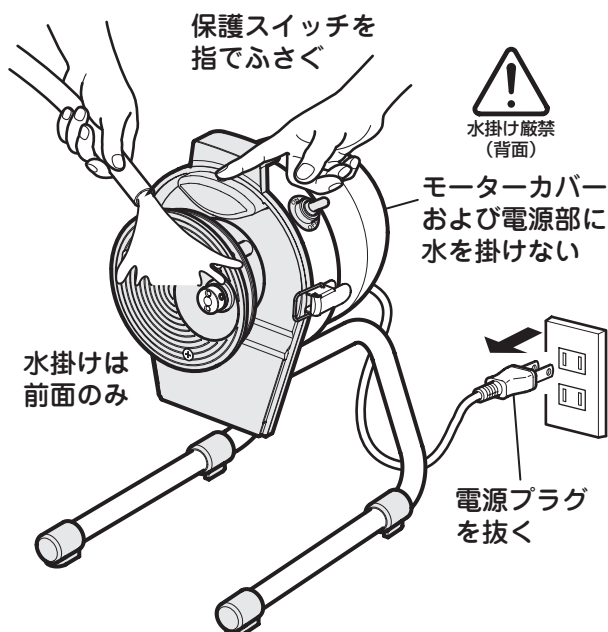

### ⚠ 警告



水滴れ禁止

保護スイッチの周囲に付着した食材や水は、すぐに拭き取ってください。



禁止

保護スイッチをテープなどで被わないでください。  
故障や異物混入の原因になります。



禁止

保護スイッチを細い棒などで押さないでください。  
万一、電源が入った状態ですと回転部が回って、けがや故障の原因になります。



水滴れ禁止

本体の下側およびモーターカバー (背面) から水を掛けたり、水の中に浸さないでください。  
感電や故障の原因になります。

## 2 カバー・押しを水洗いします

◎カバーを水洗いしてください。

◎押しを水洗いしてください。

(DX-50 をご使用の場合)

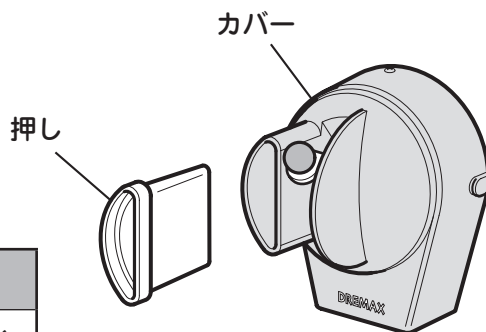

※イラストは [DX-50]

### ⚠ 注意



本体および付属部品の煮沸消毒をしないでください。  
食器洗浄機の使用もしないでください。  
機械の故障・変形・破損の原因になります。

## 3 丸刃を掃除をします

### ⚠ 警告



丸刃は鋭利ですので、刃の部分に  
直接手で触れないでください。  
けがの原因になります。

食材カット後、丸刃に付いた付着物を取り除かずに放置すると、丸刃が切れない状態になって  
しまいます。長く良い状態でご使用していただくためには、①、②の方法をおすすめします。

① ご使用後は、放置せず、すぐに丸刃を取り  
外し、中性洗剤とスポンジなどで洗浄して  
ください。洗浄後は水気をよく拭き取っ  
てください。

② 重曹を溶かしたお湯や水に（重曹の袋に記  
載されている割合を参考にしてください）  
30分～1時間程丸刃を浸しておきます。  
（長時間浸けると丸刃が錆びる恐れがあり  
ます。ご注意ください。）

その後、スポンジ等で洗浄します。洗浄後  
はきちんと水気を拭き取り、よく乾かして  
ください。

これを週1～2回おこなうとアク付き防止  
になります。

### ⚠ 注意



金たわしのような硬いものでは洗浄  
しないでください。

# 丸刃の研ぎ方

切れ味が悪くなった場合、付属の丸刃研ぎ器を使用して丸刃を研いでください。

QRコードより  
「丸刃の研ぎ方」の動画  
をご覧ください



## 1 丸刃をはずします

※丸刃のはずし方は15ページの「丸刃のはずし方」を参照してください。

### 警告



プラグを抜く

必ず、電源プラグをコンセントから抜いておこなってください。



禁止

丸刃の取り外し（取り付け）をする際は、食材の入った容器を本体の下に置かないでください。異物混入の原因になります。



刃物注意

丸刃は鋭利な刃物です。取り扱いには十分ご注意ください。



刃物注意

丸刃を落とさないよう慎重におこなってください。  
刃が欠けたり、けがの原因になります。

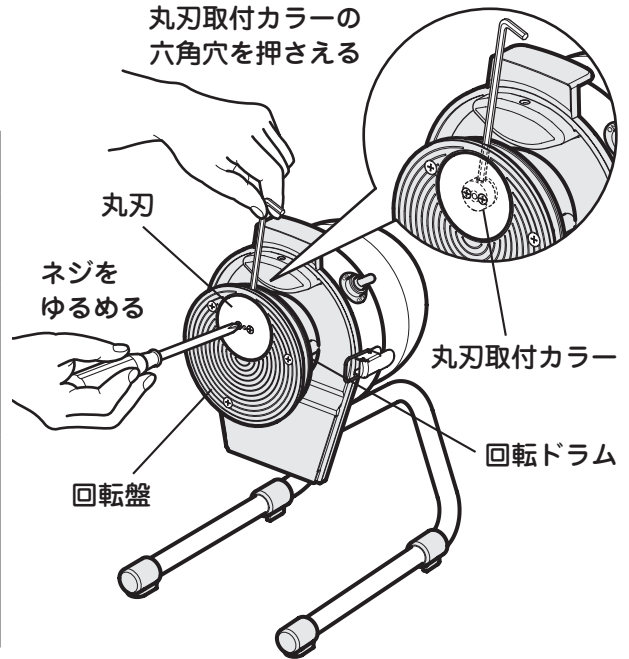

## 2 丸刃研ぎ器に丸刃をセットします

※丸刃研ぎ器にセットする前に、丸刃を水洗いして汚れを落としてください。

※研ぎ器台に研磨紙が入っていることを確認してください。

① 研磨紙が研ぎ器台の中の3箇所の突起にしっかりとハマっていることを確認してください。

② 丸刃の平らな面を上向きにして、中心の穴を研ぎ器台のシャフトに通してください。

※丸刃の上下にご注意ください  
上  
下

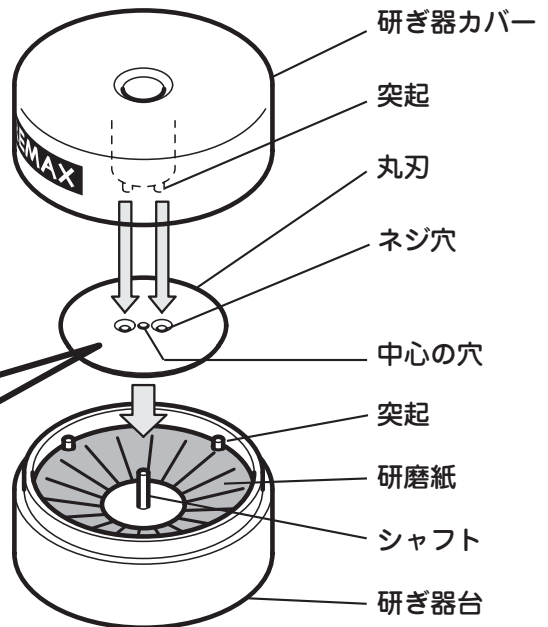

③ 研ぎ器カバーの2箇所の突起が丸刃のネジ穴にはまるようにかぶせてください。

### 3 研ぎ器台と研ぎ器カバーを逆方向に往復回転させます

図のように丸刃研ぎ器を持ち、研ぎ器台と研ぎ器カバーを逆方向に往復回転させて丸刃を研いでください。

◎軽く2～3回の往復回転で切れ味が良くなります。



※別売り研磨紙セットもございます。

#### ⚠ 注意



研ぎすぎると切れ味が低下しますのでご注意ください。

強制

※研ぎ器を使用しても切れ味が良くならない場合、当社に丸刃をお送りいただければ研磨させていただきます。(有償)

### かえりが出た場合

丸刃の上面(平らな面)にかえりが出た場合は付属の研磨紙(丸)で取ってください。

かえりが出た面を上にして丸刃をしっかりと押さえ、研磨紙(丸)を前後に数回擦ってかえりを取ります。

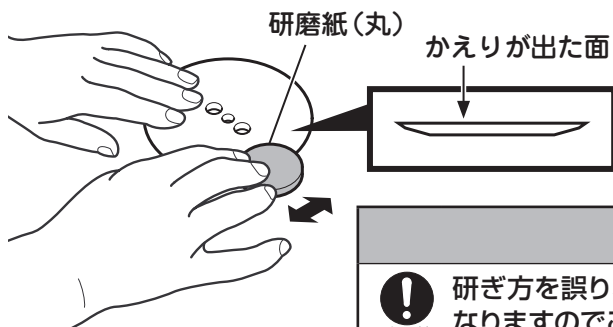

市販の砥石でかえりを取ることも可能です。その場合は下図を参考にしてください。

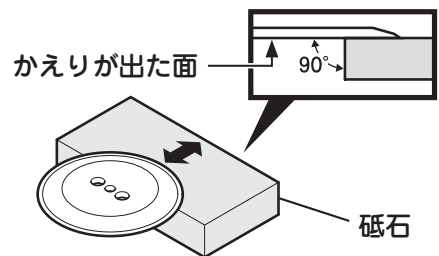

#### ⚠ 注意



研ぎ方を誤り、両刃になってしまいますと、まったく切れなくなりますのでご注意ください。

強制

### 4 丸刃を洗って、本体に取り付ける

#### ⚠ 注意



研いだ丸刃は取り付けの前に必ず、水洗いしてください。洗わずに使用すると、異物混入の原因になります。

強制

#### ⚠ 警告



刃物注意

丸刃は鋭利な刃物です。取り扱いには十分ご注意ください。丸刃を落とさないよう慎重におこなってください。刃が欠けたり、けがの原因になります。

#### —丸刃の交換について—

丸刃を丸刃研ぎ器で研いでも切れ味が良くならない場合、当社に丸刃をお送りいただければ有償にて研磨いたします。

刃が欠けてしまった場合は、新しい丸刃(別売品)と交換してください。(刃物は保証対象外とさせていただきます。最終ページ『保証とアフターサービス』をご覧ください。)

くわしくは、お買い上げの販売店にご相談ください。

# 丸刃のはずし方

## 警告



プラグを抜く

必ず、電源プラグをコンセントから抜いておこなってください。



禁止

丸刃の取り外し(取り付け)をする際は、食材の入った容器を本体の下に置かないでください。異物混入の原因になります。



刃物注意

丸刃は鋭利な刃物です。取り扱いには十分ご注意ください。

① カバーを取り外します。  
左右のパチン錠を解除し、カバーを外してください。

② 丸刃が回らないように丸刃取付カラーの六角穴(イモネジ)に付属の六角レンチを差し込んで押さえてください。(図1)

③ 付属のドライバーで丸刃のネジ2本をゆるめてください(図1)

④ 丸刃を指先でつまんで支え、丸刃のネジ2本を取り外してください。(図2)

⑤ 丸刃を手前にずらして回転盤との隙間を開けて、もう一方の手で丸刃をつまんで前方にはずしてください。(図3)

## 警告



刃物注意

丸刃を落とさないよう慎重におこなってください。  
刃が欠けたり、けがの原因になります。



図1



図2

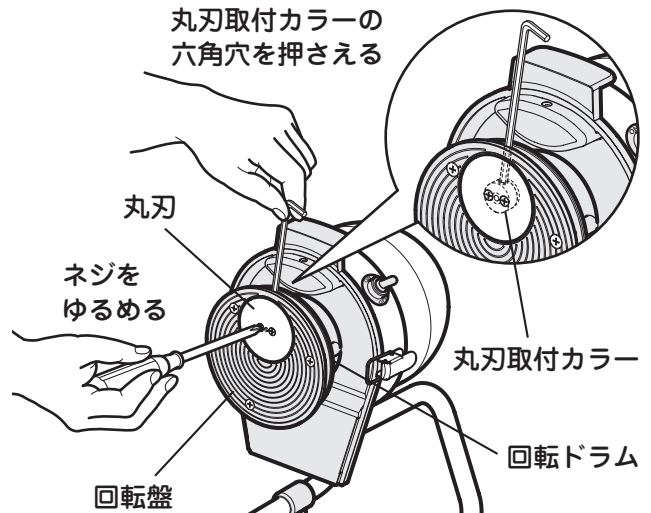

図3

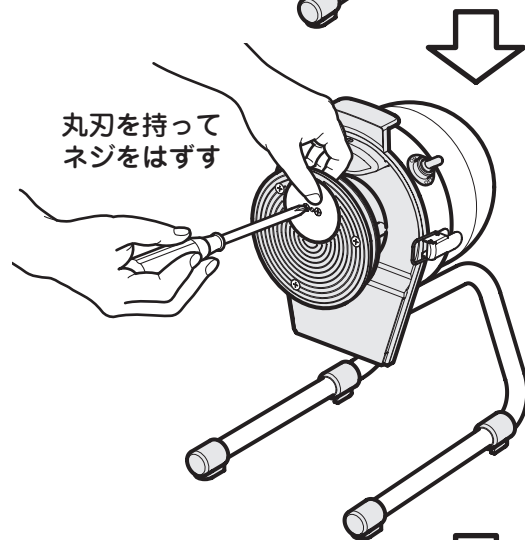

### － 丸刃の取り付けについて －

※取り付ける場合は、はずし方の逆の手順でおこなってください。

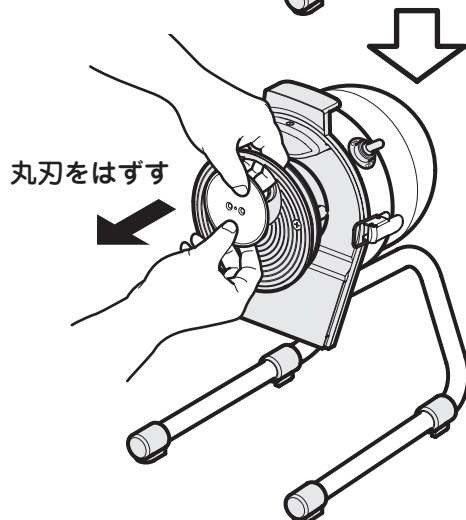
※取り付ける際、丸刃と丸刃取付けカラーの接触面をきれいにしてください。  
汚れや小さなゴミが挟まっていると丸刃が回転中にブレを起こしてしまいます。  
また、2本のネジは均等に締め付けて、しっかりと固定してください。

# 仕 様

<b>DX-50 (マルチスライサーミニ)</b>	
機 械 寸 法	W230 × L340 × H370 (mm)
投 入 口	95 × 38 (mm) (変形三日月型)
定格消費電力	100/110W 50/60Hz
重 量	5 kg
使 用 時 間	20分
処 理 能 力	長ネギ 45 本 / 5 分 (1 mm 厚)
厚 さ 調 節	0.3 ~ 5.0 mm (無段階)
付 属 品	丸刃研ぎ器、厚みゲージ、ドライバー、六角レンチ、押し

<b>DX-50B (マルチスライサーミニ ラッパ投入口)</b>	
機 械 寸 法	W230 × L330 × H370 (mm)
投 入 口	φ 85 ~ φ 45 (ラッパ型)
定格消費電力	100/110W 50/60Hz
重 量	5 kg
使 用 時 間	20分
処 理 能 力	万能ネギ 30 束 / 5 分 (4 mm 厚)
厚 さ 調 節	0.3 ~ 5.0 mm (無段階)
付 属 品	丸刃研ぎ器、厚みゲージ、ドライバー、六角レンチ

<b>DX-55 (ささがきスライサーミニ)</b>	
機 械 寸 法	W230 × L310 × H370 (mm)
投 入 口	φ 32 (変形)
定格消費電力	100/110W 50/60Hz
重 量	5 kg
使 用 時 間	20分
処 理 能 力	長ネギ 90 本 / 5 分 (斜め切り 1 mm 厚) ごぼう 20 本 / 5 分 (ささがき 1 mm 厚) ※ごぼうを手で回す必要があります。 ※ごぼうのささがきの場合、 厚みを 2.0 mm 以下にセットしてください。
厚 さ 調 節	0.3 ~ 5.0 mm (無段階) ※切り上がりの長さは 3 ~ 5 cm 目安 (食材の太さによって異なります)
付 属 品	丸刃研ぎ器、厚みゲージ、ドライバー、六角レンチ

••••• MEMO •••••

# 保証とアフターサービス

よくお読みください

使い方・お手入れ・修理などは

■まず、お買い求め先へご相談ください。

▼お買い上げの際に記入されると便利です

お買い求め先

電 話

お買い上げ日 年 月 日

●保証期間中は、下記の規定に従ってお買い求め先が修理させていただきますので、おそれ入りますが、製品に保証書を添えてご持参ください。

保証期間：お買い上げ日から 本体1年間

## 1. 保証規定

- ① 本製品の保証期間はご購入日より1年間とさせていただきます。保証期間内で取扱説明書に従い、通常のご使用状態において、製造上の不備に起因する不具合について保証いたします。
- ② 本保証は日本国内においてのみ有効となります。
- ③ 本製品の故障などに起因する二次的な災害（他の機械の破損など）・損失については一切責任を負いかねますのでご了承ください。

保証書は必ず『お買い上げ日・販売店名』等の記入をお確かめのうえ、販売店から受け取っていただき、内容をよくお読みの後大切に保管してください。  
保証期間はお買い上げから1年間です。

## 2. 修理を依頼される時

「おかしいな?」と思ったら、ご使用を中止し、必ず電源プラグを抜き、お買い上げの販売店にご相談ください。

保証期間中は……

保証書の規定に従ってお買い上げの販売店が修理をさせていただきますので、恐れ入りますが製品に保証書（取扱説明書）を添えてご持参ください。

保証期間が過ぎているときは……

お買い上げの販売店へご依頼ください。  
修理すればご使用になれる製品については、ご希望により有料で修理させていただきます。

修理を依頼されるときは

「取扱説明書」でご確認のあと、直らないときは、まず電源プラグを抜いて、お買い求め先へご連絡ください。

製品名 マルチスライサーミニ・ささがきスライサーミニ

品番 DX-50・DX-50B・DX-55

故障の状況 できるだけ具体的に

## 愛情点検

長年のご使用のために点検をぜひ!

このような症状はありませんか?	ご使用中に電源コード・電源プラグが異常に熱くなる。
	電源コードを曲げると通電したり、しなかったりする。
	いつもより異常に音、振動が大きくなる。
	その他異常、故障がある。

ご使用にならないでください。

故障や事故防止のため ON/OFF スイッチを「OFF」にし、コンセントから電源プラグを抜いて、必ず販売店にご相談ください。  
点検・修理に要する費用などは販売店にご相談ください。

## 安全に関するご注意

- ご使用前に【取扱説明書】をよくお読みのうえ、安全に正しくお使いください。
  - 取り扱いを誤りますと火災や事故の原因となります。  
※保証期間中であっても、次の場合は有料になりますので、ご注意ください。
- (1) ご使用上の誤りおよび不当な修理や改造による故障および損傷。
  - (2) お買い上げ後の落下などによる故障および損傷。
  - (3) 火災・地震・風水害・落雷その他天災地変、公害や異常電圧による故障および損傷。
  - (4) 消耗品（丸刃・駆動部品）および消耗による故障（投入口カバー・押し）。
  - (5) 清掃不足による故障

## 保証書

型式	マルチスライサーミニ・ささがきスライサーミニ DX-50・DX-50B・DX-55				
お客様	お名前	ふりがな	保証期間	1年	お買い上げ日
	ご住所	〒□□□□-□□□□	販売店	店名	年 月 日から
		お電話	販売店	電話	

## 株式会社ドリマックス

〒332-0035 埼玉県川口市西青木 3-3-9 ドリマックスビル

TEL:048-254-1231 FAX:048-254-1331

URL <http://www.dremax.com>

注) 製品は改良のため予告なく仕様、デザインを変更することがあります。

検品者

2024.05